

Weidezelt Zeltgarage CLASSIC

#122009HD

W3.7xL6.1xH2.7m

Bauanleitung



EMPFOHLENES WERKZEUG



Bitte lesen Sie diese Bauanleitung komplett durch, bevor Sie beginnen. Das Zelt muss sicher verankert werden, bevor Sie die Plane montieren!
DAS IST EIN ZELT, KEIN DAUERHAFTES BAUWERK.

Dieses Zelt sollte von zumindest 2 Personen aufgebaut werden. Zeitbedarf: ab 2 Stunden.

ACHTUNG:

Dieses Produkt wurde unter Verwendung von Qualitätsmaterialien hergestellt. Es darf mit keiner anderen Plane als der beige packten Plane verwendet werden. Carport-Discount Produkte schützen vor Schäden durch Sonne, Leichtregen, Pflanzenteilen (Blätter, Blütenteile, Samen, Rindenteile), Vogelkot und Leichtschnee. Bitte verankern Sie das Carport-Discount Produkt sorgfältig! Nähere Angaben zur Verankerung finden Sie in dieser Bauanleitung. Die ordnungsgemäße Verankerung, die faltenfreie und stramme Befestigung der Plane sowie das Freihalten von Schneelasten und anderen Lasten und Verschmutzungen ist Aufgabe des Kunden. Lesen Sie die Bauanleitung und alle Warnhinweise sorgfältig bevor Sie mit dem Aufbau beginnen. Wenn Sie Fragen haben kontaktieren Sie www.carport-discount.at

ACHTUNG:

Vor Aufbau dieses Produktes informieren Sie sich über die örtlichen Vorschriften im Zusammenhang mit baulichen Anlagen. Wählen Sie den Standort für Ihr Produkt sorgfältig. **ACHTUNG: Halten Sie ausreichend Abstand zu elektrischen Leitungen.** Stellen Sie ausreichenden Abstand zu elektrischen Leistungen, Telefonleitungen, Ästen von Bäumen und ähnlichem sicher. Überprüfen Sie den Standort auf Leitungen und Kabeln im Boden. Stellen Sie das Produkt nicht unter Dachtraufen oder Abflüssen u.ä., die Dachlawinen oder Regenwasser auf das Produkt ableiten könnten. Hängen Sie nichts am Dach des Produktes auf.

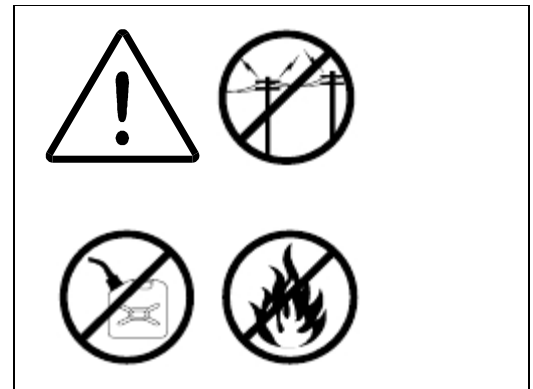

BRANDGEFAHR:

Rauchen Sie nicht und benutzen Sie kein offenes Feuer (Griller, Feuerzeuge, Lötlampen, Zigaretten etc.) in diesem Produkt oder in seiner unmittelbaren Nähe! Lagern Sie keine brennbaren Flüssigkeiten oder Gase in diesem Produkt oder in seiner unmittelbaren Nähe!

ACHTUNG:

Benützen Sie Schutzausrüstung wie Handschuhe, Schutzbrille und Helm.

VERANKERUNG:









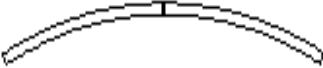
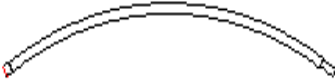

Die richtige Verankerung des Produktes ist Voraussetzung für einen sicheren Aufbau und eine sichere Benützung, sie ist Aufgabe des Kunden. Wir übernehmen keine Haftung für Schäden am Produkt oder andere Schäden durch Einwirkung von Naturkräften (Wind, Schneelast etc.). Das Produkt kann, wenn es nicht verankert wird, durch Windeinwirkung bewegt werden und Dinge beschädigen oder Personen verletzen. Für solche Schäden und Folgeschäden übernehmen wir keine Haftung. Überprüfen Sie auch regelmäßig den Sitz der Anker und verbessern sie diesen falls erforderlich.

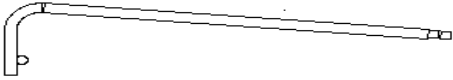

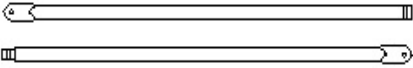
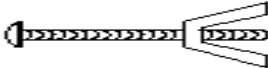

BEACHTEN SIE: Die Plane kann einfach und rasch entfernt und verwahrt werden, wenn es eine Sturmwarnung gibt bzw. ein Sturm aufzieht!

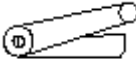
Bei Sturmwarnung empfehlen wir, die Plane zu entfernen und sicher aufzubewahren.

Weidezelt Zeltgarage CLASSIC W3.7xL6.1xH2.7m

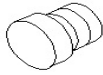
Parts List

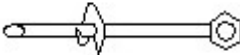
Part Code	Description of Parts	Qty(PC)	Box	
1	Roof Bent Tube		5	A
2	Sidewall Bent Tube		10	A
3	Upright for middle arches		6	A
4	Upright for front and back arches		4	A
5	Purlin		5	A
6	Purlin with one end swaged		15	A
7	Bracing Tube		2	A
8	Bolt M8x80		25+2	A
9	Bolt M6x35		2	A
10	Stake Peg		12	A
11	Bolt M8x50		20+2	A
12	Winch for roof cover tensioning		4	A
13	Knitting Rope		1 bundle	A
14	Cable Tie		45+10	A

15	Plastic Plug for purlins No.5, 6		10	A
16	Plastic Plug for upright No.4		4	A
17	Roof Cover, Front Cover & Back Cover		1 each	B
18	Earth Auger for 4 corners		4	A
19	Steel Cable Loop for No.18		4	A
20	Duct Tape for cover repair in case		1	A

Zusammenbau der Bögen

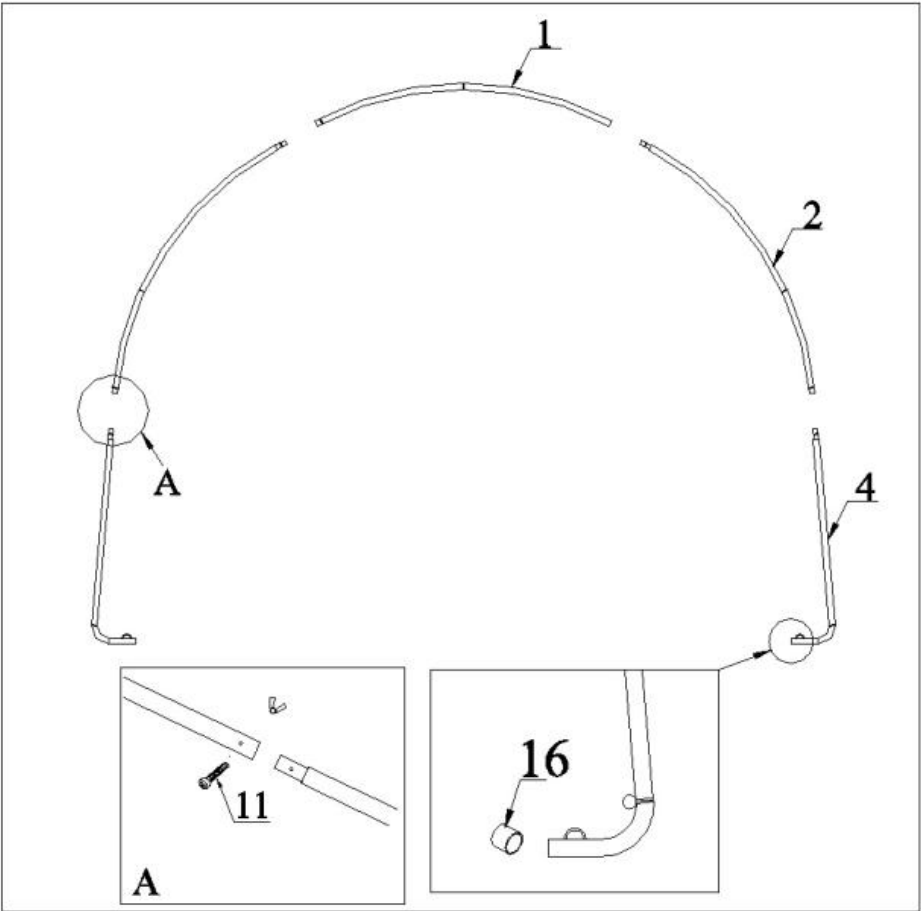

Front & End Bogen

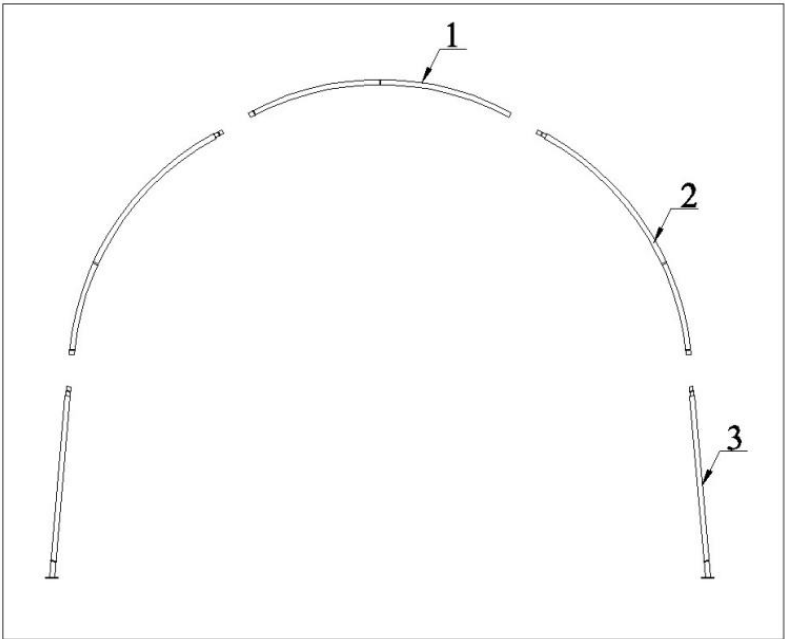

Mittel Bögen

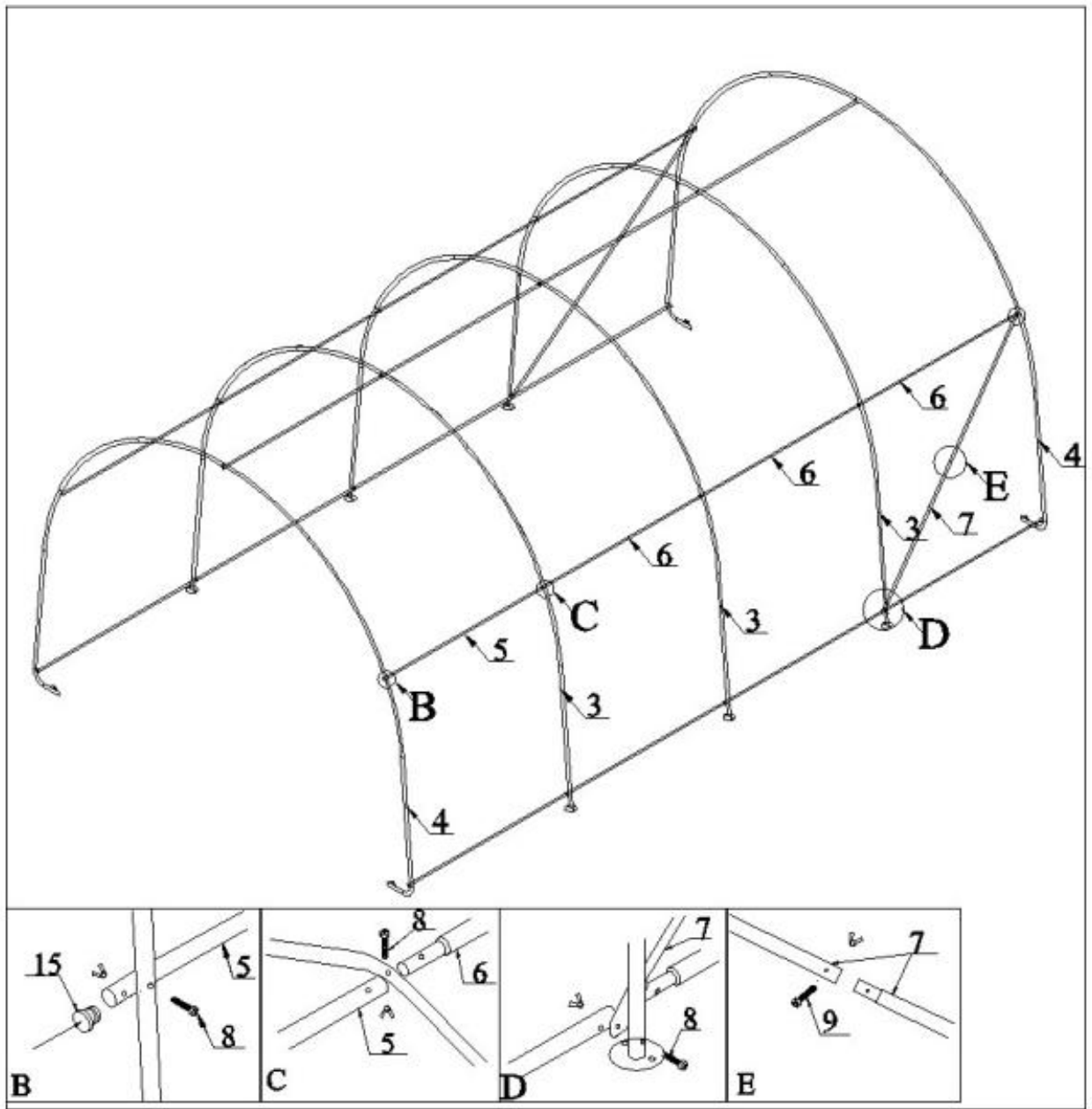

Längs- und Querverbinder

Ausrichten des Gestänges (beide Diagonalen gleich lang!)

Planenmontage

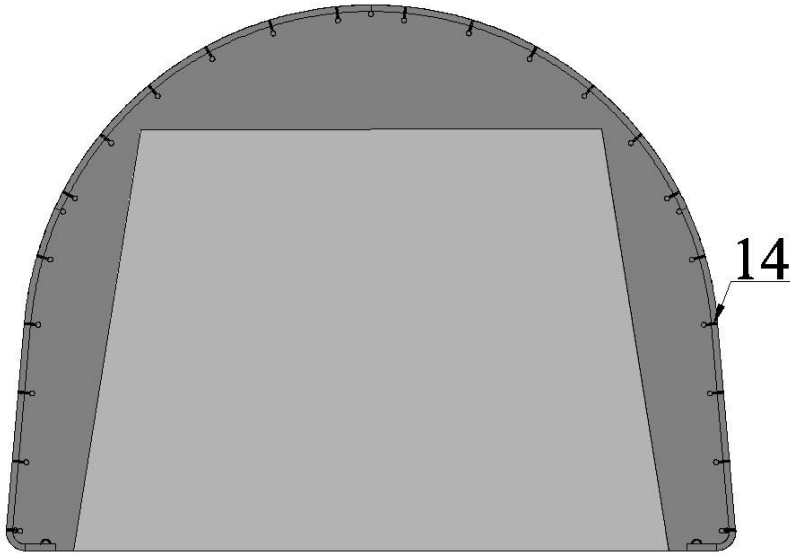

Frontplane und Rückplane mit Kabelbinder

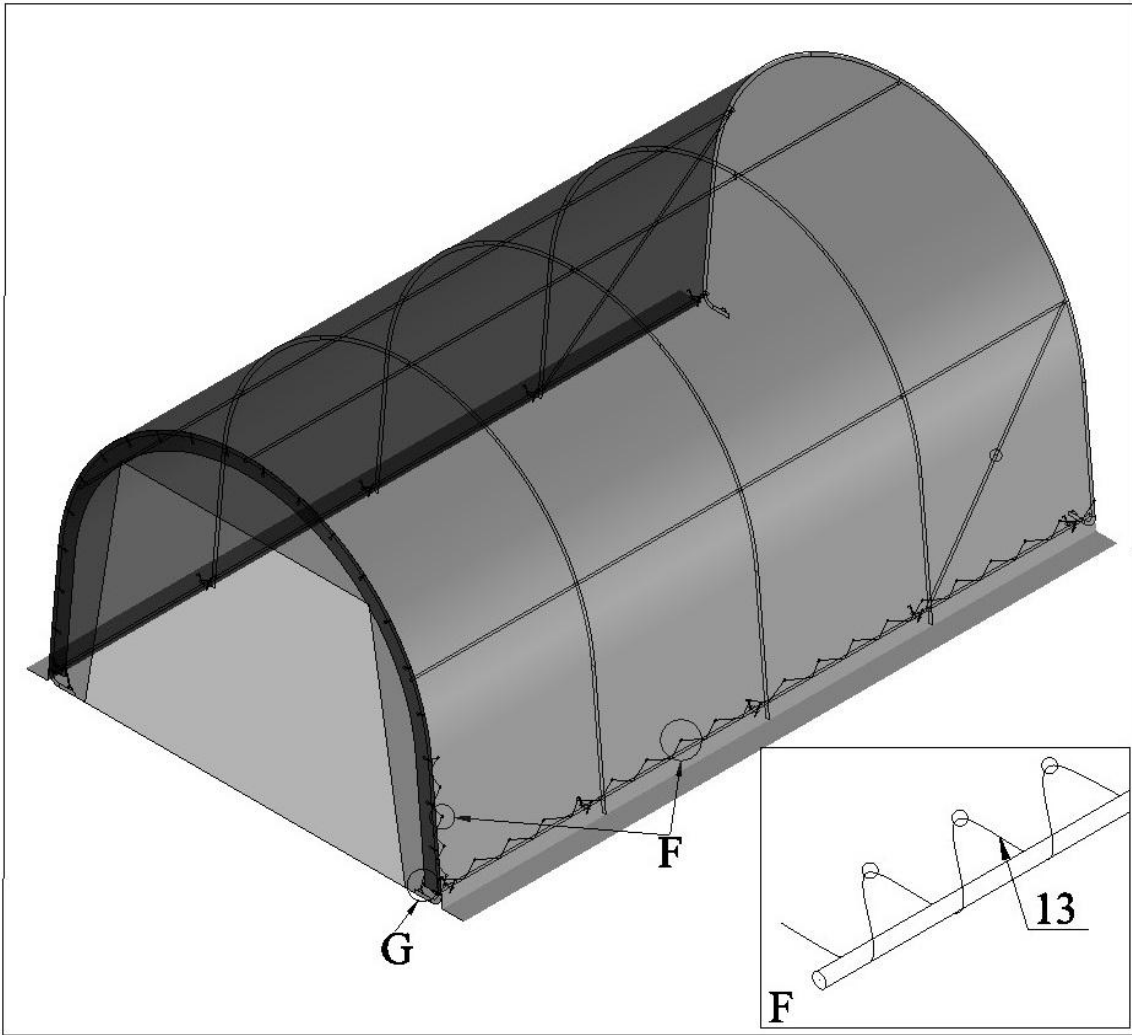

Deckplane

Führen Sie die Bänder, welche sich in den Laschen an den Enden der Deckplane befinden durch die Winsch (#12) und durch den Ring am Ende von #4. Das Band geht dabei durch Punkt a, b, c (den Ring) und urch b.

Beachten Sie Abb. 6: Die Winsch sollte einen möglichst großen Abstand zum Ring haben.

Bewegen Sie nun den Hebel der Winsch vor und zurück bis die Plane fest über die Bögen gespannt ist.

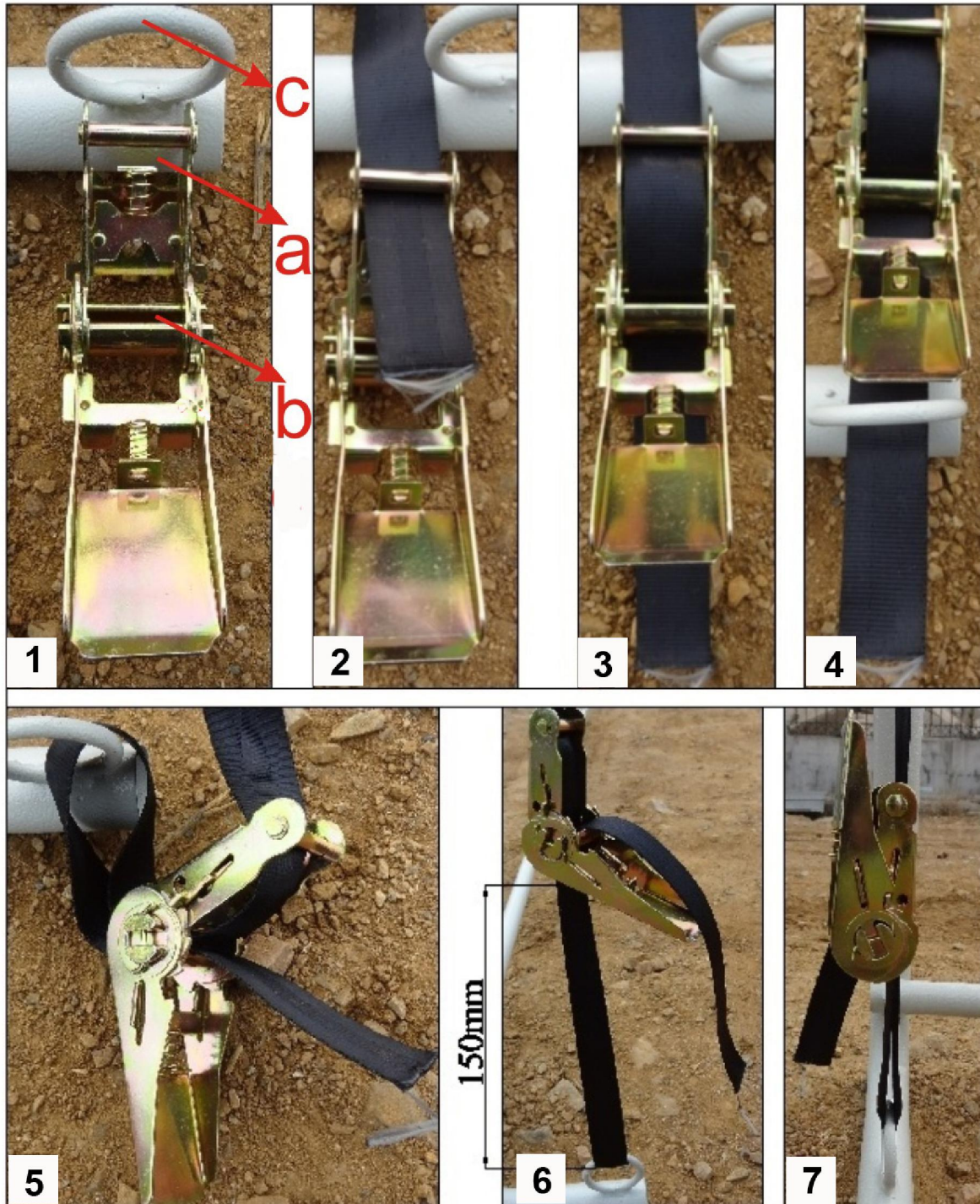

G

Das Zelt ist nun fertig.